



Tél. / Fax : + 33 (0) 4 78 91 79 74

Email: contact@fedist.fr

www.fedist.fr

Poignée cadenassable

3 PIECES DEMONTABLES - F / F

Série 1000 PSI - PN 64 -
Taraudée pas du gaz - BSP
Passage intégral

UTILISATION

Température : - 30°C à + 200°C
Pression Maxi 64 Bars à 40°C
Vapeur : 10 Bars maxi en service
Air: 6 bar maxi



Ref 1030 : F/F
Ref 1031: But welding
Ref 1032: Socket welding

| N° | DESIGNATION | MATIERE |
|----|---------------|---------------------|
| 1 | Corps | ASTM A 351- CF8M |
| 2 | Embout | |
| 3 | Sphère | |
| 4 | Axe | ASTMA276-316 |
| 5 | Ecrou d'axe | Inox 304 |
| 6 | Sièges | PTFE |
| 7 | Rondelle | |
| 8 | Presse étoupe | |
| 9 | Rondelle | Inox 304 |
| 10 | Rondelle | |
| 11 | Ecrou | |
| 12 | Tirant | |
| 13 | Goujon | |
| 14 | Rondelle | |
| 15 | Poignée | PVC |
| 16 | Gaine | |

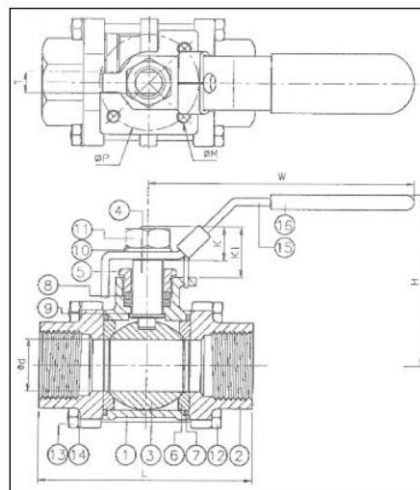

| DN | d | L | H | W | P | M | K | K1 | T | Kg | Iso 5211 |
|-------|----|------|-----|-----|-----|----|------|------|-----|------|----------|
| 1/2" | 15 | 66 | 57 | 119 | 36 | M5 | 10.5 | 16.2 | 5 | 0.7 | For F03 |
| 3/4" | 20 | 83.5 | 63 | 135 | 36 | M5 | 13.5 | 20.7 | 6.5 | 0.9 | For F03 |
| 1" | 25 | 95 | 81 | 158 | 42 | M5 | 15.5 | 24.7 | 8 | 1.35 | For F04 |
| 1"1/4 | 32 | 111 | 86 | 158 | 50 | M5 | 15.5 | 24.7 | 8 | 2.2 | For F04 |
| 1"1/2 | 38 | 130 | 96 | 188 | 50 | M6 | 17.5 | 27.6 | 9 | 2.9 | For F05 |
| 2" | 50 | 151 | 109 | 188 | 70 | M6 | 17.5 | 28.7 | 9 | 1.6 | For F05 |
| 2"1/2 | 65 | 184 | 133 | 280 | 102 | M8 | 33 | 42.2 | 12 | 8.6 | For F07 |
| 3" | 80 | 209 | 149 | 320 | 102 | M8 | 33 | 40.2 | 12 | 15.5 | For F10 |

1153, Route de Trévoux – 69730 GENAY

E.U.R.L. au capital de 35000 Euro – Code APE 518 M – Siret 478 967 193 00010

Reproduction et/ou communication interdite sans autorisation de la société F.E.D